



e-mobility  
store

Gebruikershandleiding  
**CAT 4**



## Mango Mobility B.V.

Baionen 6  
1046 CK Amsterdam

Tel. 0800 2002 (gratis)  
[www.mangomobility.nl](http://www.mangomobility.nl)  
[info@mangomobility.nl](mailto:info@mangomobility.nl)

## Technische dienst

Onze technische dienst is op werkdagen bereikbaar via het onderstaande telefoonnummer. Zij assisteren u bij technische vragen over uw product en kunnen als dat nodig is met u een afspraak maken voor onderhoud of reparatie.

**Tel: 085 - 77 303 77**

## INHOUDSOPGAVE

INHOUDSOPGAVE	3
1. DE ONDERDELEN VAN UW MANGO CAT 4	4
2. ALGEMENE VEILIGHEIDSVOORSCHRIFTEN EN INSTRUCTIES!	5
3. CONTROLE VOOR HET RIJDEN EN AFSTELLINGEN	6
4. DE BEDIENING VAN DE SCOOTMOBIEL	8
5. RIJDEN MET DE SCOOTMOBIEL	10
6. DEMONTAGE EN MONTAGE	11
7. TIPS BIJ VEEL VOORKOMENDE SITUATIES	13
8. ONDERHOUD	14
9. HET OPLOSSEN EN OPSPOREN VAN STORINGEN	16
10. EIGENSCHAPPEN	18
11. AANSPRAKELIJKHEID	19

Allereerst willen wij u van harte feliciteren met de aanschaf van uw Mango Cat 4! U hebt ervoor gekozen om zelfstandig mobiel te zijn op een buitengewoon comfortabele scootmobiel, die uitblinkt in technische- en gebruikskwaliteit. Voordat u de scootmobiel in gebruik neemt is het noodzakelijk dat u eerst aandachtig deze handleiding leest. Voor veilig gebruik van de scootmobiel is het zeer belangrijk dat u alle instructies begrijpt. Indien u vragen of opmerkingen heeft verzoeken wij u contact op te nemen met uw dealer.

In deze handleiding treft u regelmatig de woorden “links”, “rechts”, “achter” en “voor” aan om bepaalde onderdelen, functies of gedragingen van de scootmobiel aan te geven. Hierbij wordt altijd uitgegaan van de uitgangspositie van de gebruiker.

## 1. DE ONDERDELEN VAN UW MANGO CAT 4



- |                            |                                |
|----------------------------|--------------------------------|
| 1. Stuurkolom              | 8. Antilek band achterzijde    |
| 2. Display                 | 9. Antilek band voorzijde      |
| 3. Laadaansluiting         | 10. Verstelbare zitting        |
| 4. Boodschappenmand        | 11. Aansluiting accupakket     |
| 5. Accupakket              | 12. Stuur                      |
| 6. Achterzijde scootmobiel | 13. Vergrendeling stuurkolom   |
| 7. Voorzijde scootmobiel   | 14. Vergrendeling armleuningen |













## 2. ALGEMENE VEILIGHEIDSVOORSCHRIFTEN EN INSTRUCTIES!





Uw Mango Cat 4 is een elektrisch aangedreven scootmobiel voor gebruik buitenshuis en binnen. Het rijden met hogere snelheid houdt in dat men extra voorzichtig moet zijn. Zeker op trottoirs en in voetgangersgebieden wordt dan ook geadviseerd om een lagere maximum snelheid in te stellen.

Voor het gebruik van de scootmobiel geldt het onderstaande:

- In het verkeer dient u de volgende regels na te leven:
  - In voetgangersgebieden leeft u de regels na van een voetganger
  - Buiten voetgangersgebieden dient u zicht te gedragen naar de regels van een fietser
- Een rijbewijs is niet vereist. U hoeft geen wegenbelasting te betalen. Een WA- (bromfiets)verzekering is wel verplicht.
- Het gebruik van de Mango Cat 4 is niet leeftijdsgebonden. De scooter is een technisch product waarvan reparatie en onderhoud door gekwalificeerd personeel uitgevoerd dient te worden. Voor alle werkzaamheden dient u contact op te nemen met uw dealer.

Bij het gebruik van de scootmobiel dient u zich te houden aan onderstaande veiligheidsvoorschriften en instructies zoals, maar niet beperkt tot:

-  Betrach voorzichtigheid wanneer u een helling of obstakel nadert.
-  Stop de scootmobiel eerst voordat u van rijrichting verandert (vooruit/achteruit).
-  Rijdt altijd voorzichtig op oneffen oppervlakken.
-  Vermijd het rijden over een zachte of niet stevige ondergrond (hoog gras, modder, los grind).
-  Berijdt geen heuvels waarvan de helling groter dan 8° (12%) is.
-  Gebruik de scootmobiel nooit als de vrijloop is geactiveerd.
-  Bij achteruit rijden dient de snelheidsinstelling in de lage stand te staan.
-  Keer niet of neem geen bochten als u op volle snelheid rijdt.
-  Rijdt geen stoepranden op, maar zoek een oprit om de stoep op te rijden.
-  Draai de contactsleutel nooit naar UIT tijdens het rijden.
-  Gebruik de scootmobiel niet op plaatsen waar men ook niet veilig kan lopen.
-  Schakel de vrijloop uit, laat de duimhendel los en draai de contactsleutel naar UIT voordat u in of uit de scootmobiel stapt.

-  Houd uw voeten altijd op de bodemplaat wanneer u rijdt.
-  Gebruik geen mobiele telefoon terwijl u de scootmobiel bestuurt.
-  Gebruik de scootmobiel niet als u alcoholische drank genuttigd heeft.
-  Indien u twijfelt over uw vermogen om de scootmobiel te besturen dient u direct contact met uw huisarts op te nemen.
-  Overschrijdt de maximale belasting van de scootmobiel niet.

## **3. CONTROLE VOOR HET RIJDEN EN AFSTELLINGEN**

### **3.1 Controle**

Voordat u de scootmobiel in gebruik neemt is het van belang om de scootmobiel op onderstaande punten te controleren:

- Vergrendeling van de stoel. Met de bout waarmee de zitunit buis vergrendeld is kan ook de speling tussen zitunit en zittingbuis opgeheven worden, dit verzekerd u van maximale stabiliteit.
- Of alle klembevestigingen van de diverse instellingen goed zijn vastgedraaid om lostrillen te voorkomen.
- Of de accu's voldoende zijn opgeladen: de accu-indicatiemeter op het dashboard moet in het groene gedeelte staan. (In de winter hebben de accu's een lagere capaciteit. Reken bij lichte vorst op een capaciteit van ongeveer 75%).
- Of de scootmobiel in rijpositie staat.
- Of de remmen goed functioneren.

Mocht ondanks alle veiligheidsmaatregelen de scootmobiel zich toch onvoorspelbaar gedragen laat dan de gashendel los en neem na stilstand de contactsleutel uit het slot. Neem vervolgens contact op met uw dealer. Als alles akkoord is bevonden kan er met de scootmobiel gereden worden.

## 3.2 Afstellingen

### 3.2.1. Het afstellen van de armsteunbreedte

Aan beide zijden onderaan de achterzijde van de rugleuning vindt u twee draaiknoppen. Door het losdraaien van deze knop bent u in staat de armsteunen af te stellen in de door u gewenste breedte. De armsteunen kunnen tijdens het transporteren van de scootmobiel verwijderd worden. Gebruik de scootmobiel uit veiligheidsoverwegingen niet zonder armsteunen.



### 3.2.2. Het afstellen van de armsteunhoek

Om het in- en uitstappen eenvoudiger te maken kunt u door het omhoogtrekken van de voorzijde van de armsteun de armsteunen opklappen. Onder de armsteunen zit een bout. Vraag uw dealer deze bout anders in te stellen om de hoek van uw armsteun te wijzigen.



### 3.2.3. Het draaien van de stoel

Indien u de stoel wenst te draaien, bijvoorbeeld bij het in- en uitstappen, dient u de draaihendel aan de linker- onderzijde van de stoel omhoog te trekken. Vervolgens kunt u de stoel draaien. Let op: de stoel moet altijd vergrendeld zijn wanneer u gaat rijden!



### 3.2.4. Het afstellen van de hoek van de stuurkolom

Aan de rechterzijde van de stuurkolom bevindt zich een hendel. Door deze hendel omhoog te trekken ontgrendelt deze en kunt u de stuurkolom in de voor u meest comfortabele stand instellen. Hierna vergrendelt u de hendel door deze krachtig naar beneden te duwen.



### 3.2.5. Het afstellen van de hoogte van de stoel

Hiervoor dient u de stoel en het accupakket te verwijderen. Draai zowel de wormschroef als de bout los om de hoogte aan te passen. Zet deze vervolgens weer goed vast, om instabiliteit te voorkomen!





## 4. DE BEDIENING VAN DE SCOOTMOBIEL

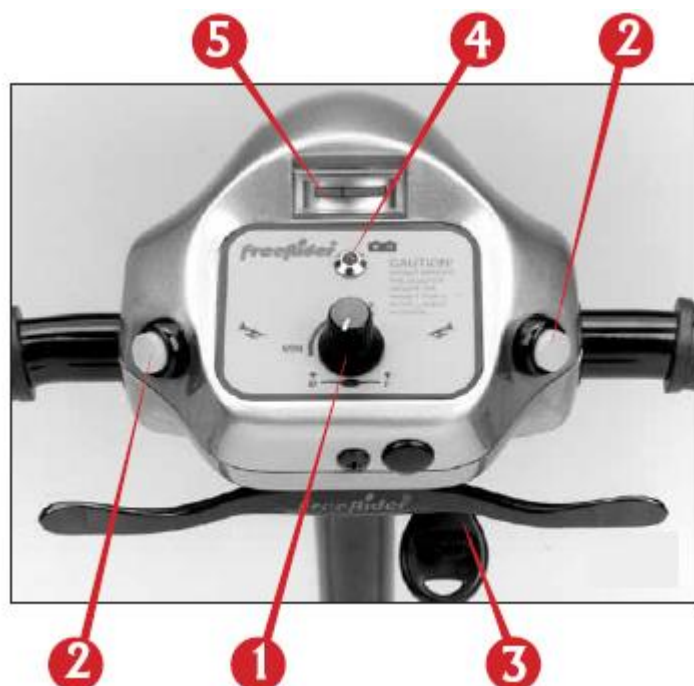

- 1. Snelheidsdraaiknop
- 2. Claxon
- 3. Contactslot
- 4. Contact indicator
- 5. Accu-indicatie meter (analoog)

### 4.1 Functies van de scooter

#### 4.1.1 Snelheidsdraaiknop

Met deze draaibare knop stelt u de maximale snelheid in.

#### 4.1.2 Claxon

Om te claxonneren drukt u de gele knop van de claxon op het controlepaneel in.

#### 4.1.3 Contactslot

Plaats de sleutel in het contactslot en draai de sleutel in de horizontale positie om de scooter in te schakelen. Om de scooter uit te schakelen draait u de sleutel terug in verticale positie en verwijdert u de sleutel.

**Let op!** Indien u na gebruik vergeet het contact uit te schakelen, valt de scooter na 5 minuten in de zogenaamde slaapstand, waarna de scooter zichzelf uitschakelt. Om de scooter in gebruik te nemen dient u het contact uit en aan te zetten.



#### 4.1.4 Contact indicator

Wanneer u de scootmobiel aanzet, gaat dit lampje groen branden. Dit betekent dat de scootmobiel werkt. Indien dit lampje knippert, raadpleeg dan hoofdstuk 9 van deze handleiding.

#### 4.1.5 Accu-indicatiemeter (analoog)

Deze meter geeft de spanning weer door middel van een naald. Bij een volle accu staat de naald aan de rechterzijde van de meter, geheel in het groen. Naarmate de spanning van de accu's afneemt zal de meter langzaam naar de linkerzijde bewegen, naar het rode gedeelte toe. Voorkom altijd dat de naald alleen nog in rood gebied zichtbaar is, zodat u te allen tijde uw bestemming bereikt en de accu's weer op kan laden.

## 4.2 De Vrijloop

De vrijloop wordt gebruikt om de scooter te kunnen duwen wanneer deze uitgeschakeld is, of om welke reden dan ook niet meer wil rijden. Achter de scootmobiel vindt u een hendel waarmee u de scootmobiel in de vrijloop kunt zetten, door de hendel omhoog te duwen. Om de vrijloop te vergrendelen duwt u de hendel weer in de oorspronkelijke positie (naar achteren). Wanneer de scootmobiel in de vrijloop staat werkt de gashendel niet. Het is verstandig om de vrijloop terug te plaatsen in de



rijpositie (vergrendeld) indien de scootmobiel zonder toezicht stilstaat of wanneer de vrijloop niet meer nodig is.

**Let op!:** Vergrendel de vrijloop altijd na gebruik.  
Het niet vergrendelen van de vrijloop kan resulteren in letsel!

## 4.3 De gashendel

Deze is geplaatst onder de handgrepen van het stuur. Hiermee kunt u de snelheid en het vooruit en achteruit rijden regelen. Met de rechterzijde regelt u het vooruit rijden en de snelheid door de hoeveelheid druk die u uitoefent. Met de linkerzijde regelt u het achteruit rijden en de snelheid door de hoeveelheid druk die u uitoefent. Wanneer de hendel losgelaten wordt, gaat deze terug in de centrale positie en u zult geleidelijk stoppen. Alle remmen vergrendelen wanneer u de hendel los laat.

## 5. RIJDEN MET DE SCOOTMOBIEL

### 5.1 Instappen

Wanneer u voor het eerst probeert in te stappen in de scootmobiel, zorg er dan voor dat u en de scootmobiel op een egaal oppervlak staan. Plaats de sleutel in het contactslot, maar laat deze uitgeschakeld. Ga zitten en plaats de zitting en de stuurkolom in de gewenste positie.

### 5.2 Belangrijke informatie voordat u gaat rijden!

1. Verzeker u ervan dat u goed in de scootmobiel zit.
2. Draai de snelheidsdraaiknop geheel naar links (langzaam).
3. Draai de contactsleutel in de horizontale positie (AAN).
4. Duw de rechterzijde van de gashendel van u af om vooruit te rijden.
5. U rijdt nu langzaam. Door het loslaten van de gashendel vergrendelen de remmen automatisch en zult u geleidelijk stoppen.

OEFFEN DEZE FUNCTIES TOTDAT U ZE GOED BEHEERST!

### 5.3 Sturen met de scootmobiel

Het sturen met de scootmobiel is eenvoudig en natuurlijk. Onthoudt dat u ruime bochten neemt, zodat de achterwielen nergens tegenaan rijden. Wanneer u de scootmobiel door een nauwe doorgang moet sturen of wanneer u moet draaien, stop dan en draai het stuur in de richting die u wenst te gaan. Ga hierna voorzichtig rijden.

U geeft de scootmobiel hiermee de kans zeer scherp te draaien en dit zal zeer rustig en met volledige stabiliteit gaan.

### 5.4 Achteruit rijden met de scootmobiel

Het achteruit rijden met de scootmobiel vergt veel aandacht. Draai de snelheidsdraaiknop geheel naar links (langzaam) voordat u achteruit gaat rijden.

Duw de linkerzijde van de gashendel naar voren. Denk eraan uw stuur te draaien voordat u gas geeft. Neem ruime bochten en rijdt ruim langs obstakels.

### 5.5 Uitstappen

Voordat u uit stapt, dient u **ALTIJD** eerst het contact uit te schakelen door de sleutel in de verticale positie te draaien!

**Let op!** Wanneer u houvast zoekt tijdens het in- of uitstappen, steun dan op de armsteunen in plaats van op de stuurkolom.

## 6. DEMONTAGE EN MONTAGE

### 6.1 Stappenplan demontage

Het is mogelijk om uw Mango Cat 4 te demonteren, zodat u deze in uw auto kunt vervoeren. U gaat dan als volgt te werk:

1. Haal altijd eerst de contactsleutel uit uw scootmobiel.
2. Verwijder de mand, door deze omhoog te trekken of te duwen.



3. Vergrendel het stuur door de vergrendelpin in te drukken en deze een kwart slag te draaien, zodat deze vergrendeld is.



4. U kunt de stoel verwijderen door deze omhoog te trekken, terwijl u de draaihendel aan de linkerzijde van de stoel tegelijkertijd omhoog trekt. Wij raden u aan om bij deze handeling de rugleuning in te klappen.

5. Verwijder het accupakket. Deze zit vast met klittenband. Het enige wat u hoeft te doen is het accupakket omhoog te trekken aan de hendel, waardoor deze los komt.



6. Ontgrendel de stuurkolom, waarna u het stuur in zijn geheel naar achter kunt klappen. Vergrendel deze daarna weer.



7. Om de voor- en achterzijde te ontkoppelen trekt u de vergrendel pin omhoog, waarna u de voorzijde omhoog trekt, aan de stoelpen.



Hierdoor kunt u de delen uit elkaar tillen. Wanneer uw scootmobiel is voorzien van een vergrendelschroef, dient u deze eerst los te draaien.



8. Plaats alle losse delen in uw auto. Uw scootmobiel is klaar om getransporteerd te worden. Vergeet uw contactsleutel niet mee te nemen! U kunt eventueel de armleuning van de stoel verwijderen tijdens transport (zie hoofdstuk 3.2.1).

## 6.2 Stappenplan montage

Wanneer u de scootmobiel weer in elkaar wilt zetten gaat u dan als volgt te werk:

1. Haal alle delen van de scootmobiel uit de auto en zet deze bij elkaar.

2. Zet de voor- en achterzijde van de scootmobiel dicht bij elkaar. Vervolgens tilt u de voorzijde van de scootmobiel aan de stoelpen op. Tegelijkertijd houdt u de vergrendelpin vast. Plaats vervolgens de voorzijde van de scootmobiel in de achterzijde van de scootmobiel. Wanneer u dit goed doet staat de scootmobiel weer recht op de grond.



Druk vervolgens de vergrendelpin goed aan. Indien uw scootmobiel is voorzien van een vergrendelschroef, draait u deze dan vast.



*Tip: het is erg handig om de achterzijde van de scootmobiel iets naar achteren te kantelen, zodat u de voorzijde gemakkelijk in de achterzijde kunt plaatsen.*

3. Plaats de stuurkolom weer in zijn originele positie en vergrendel deze goed.

4. Plaats het accupakket terug in de scootmobiel. Zorg er voor dat het accupakket recht in de scootmobiel ligt en vergeet niet om deze goed aan te drukken.



5. Plaats vervolgens de stoel weer terug op uw scootmobiel. Wanneer u de stoelpen in de houder laat zakken, houdt u tegelijkertijd de draaihendel omhoog. Wanneer de stoel niet verder kan zakken laat u de hendel los. Controleer of de stoel goed vastzit en zorg ervoor dat de stoel weer in de rijpositie staat.



6. Druk de vergrendelpin van de stuurkolom weer terug in zijn originele positie, zodat u weer kunt sturen.

7. Plaats de mand terug op uw scootmobiel. Dit kunt u doen door de mand naar beneden te drukken in de houder.



8. Uw scootmobiel is klaar voor gebruik.

## 7. TIPS BIJ VEEL VOORKOMENDE SITUATIES

### 7.1 Omgang obstakels

Wanneer u de scootmobiel vaker en langer gaat gebruiken zult u op den duur obstakels tegenkomen die enige oefening vergen voordat u er eenvoudig overheen kunt rijden. Hieronder volgen enkele veel voorkomende obstakels met tips, waardoor u de vaardigheid sneller kunt beheersen. Door het opvolgen van deze tips zult u snel in staat zijn met gemak door moeilijke deurposten te rijden, drempels op en af te rijden, hellingen te nemen, stoepranden op en af te rijden en door gras en grind te rijden.

#### 7.1.1 Deuropeningen

Benader de deuropening met lage snelheid. Wanneer de deur van u af opent, houdt u de deurklink in één hand en geeft u gas met de andere hand. Als het een zelfsluitende deur is, kunt u doorrijden zodat de deur achter u kan sluiten. Wanneer het geen zelfsluitende deur is, stopt u zodat u de deur kunt sluiten.

Wanneer de deur naar u toe opent, houdt u de deurklink in één hand en geeft u voorzichtig gas met de linkerkant van de gashendel (achteruit). Wanneer u rustig achteruit rijdt trekt u de deur rustig mee open. Wanneer de deur ver genoeg open is, rijdt u vooruit en door de deuropening. Ondersteun de deur met uw hand om deze vrij te houden van de scootmobiel. Laat de deur los zodra u over de drempel bent.

#### 7.1.2 Rolstoelhellingen

Veel openbare gebouwen hebben rolstoelhellingen. Sommige hebben een bocht in het midden die een goede beheersing van de stuurtechniek vereisen. Wanneer u in de richting van de rolstoelhelling staat, geeft u eenvoudig gas om vooruit te rijden. Wanneer u een helling of heuvel afrijdt, zorg dan dat de snelheidsdraaiknop helemaal naar links op langzaam staat. Hierdoor zult u op een veilige snelheid de helling afrijden. Wanneer u volledig wilt stoppen laat u de gashendel los.

#### 7.1.3 Heuvels

De Mango Cat 4 presteert goed op heuvels en hellingen. U dient echter nooit de eerder genoemde veiligheidsmaatregelen in deze handleiding te overtreden. Indien u niet zeker bent over een bepaalde situatie moet u deze vermijden. Door het vermogen van de scootmobiel bent u in staat om steile heuvels en hellingen op te rijden. In verband met de stabiliteit van de scootmobiel raden wij aan geen hellingen te nemen die groter zijn dan 8° (12%).

#### 7.1.4 Parkeren op openbaar terrein

Wanneer u de scootmobiel parkeert en zonder toezicht moet laten staan, verwijder dan altijd de contactsleutel. Hierdoor is de rem vergrendeld en is het moeilijk de scootmobiel te verplaatsen. Het is echter altijd verstandig de scootmobiel in het zicht te laten staan.

## 8. ONDERHOUD

### 8.1 Controle en servicebeurt

Alles wat gebruikt wordt heeft onderhoud nodig, zo ook uw scootmobiel. Voor storingsvrij gebruik van uw scootmobiel dient deze met regelmaat een servicebeurt van uw dealer te krijgen.

Onderstaand is weergegeven wat u kunt doen aan controle en in welke frequentie dit gedaan dient te worden:

**Dagelijks:** Opladen van de accu's, na gebruik bij voorkeur 's nachts

**Maandelijks:** Reinigen van de scootmobiel en het reinigen van de bekleding indien nodig. Het verdient aanbeveling uw scootmobiel één maal per jaar, of bij zeer intensief gebruik halfjaarlijks te laten controleren door uw dealer. Het onderhoud wat u zelf kunt uitvoeren is in de vorige paragraaf aangegeven.

### 8.2 Accu's en het opladen van de accu's

Uw Mango Cat 4 is uitgerust met onderhoudsvrije en gesloten droge gel accu's.

**Accu-capaciteit:**

De accucapaciteit kan beïnvloed worden door temperatuur, terrein, gewicht van de gebruiker etc. De accu-indicatiemeter geeft het accuniveau aan. Een actieve gebruiker die dagelijks meer dan de helft van de accucapaciteit gebruikt dient de accu in ieder geval dagelijks op te laden.

**Het opladen van de accu's:**

De accu's die bij de scootmobiel geleverd zijn, zijn hiervoor speciaal ontworpen en dienen met de bijgeleverde acculader opgeladen te worden. Alle acculaders zijn voorzien van een elektronische schakelaar die de stroomtoevoer uitschakelt wanneer de accu's volledig geladen zijn.



**Let op!** De accu's dienen altijd volledig geladen te zijn. Gebruik de scootmobiel niet als de accu's bijna leeg zijn. Dit is slecht voor de accu's en u kunt ongewenst stil komen te staan, waarbij permanente schade aan de accu's ontstaat. Tenminste iedere 2 weken dient u de accu's gedurende een volledige laadcyclus op de acculader aan te sluiten.

Voor het opladen van de accu's dient u de acculader aan de achterzijde van uw scootmobiel, onder de stoel, aan te sluiten. *Het contact dient te worden uitgeschakeld!* Vervolgens dient de acculader op het stroomnet te worden aangesloten. U kunt het accupakket ook uit de scootmobiel halen en opladen.



**Let op!** Laat de stekker van de acculader niet in het oplaadcontact zitten als de stekker uit de wanddoos verwijderd is. De acculader is alleen geschikt voor gebruik binnenshuis. Stel de acculader niet bloot aan regen of opspattend water. Dek de acculader nooit af! De lader moet goed kunnen ventileren.

**Let op!** Zorg ervoor dat u de laadcyclus altijd volledig afrondt.

**Let op!** Accu's die beneden een minimum accucapaciteit komen door volledige ontlading, kunnen niet meer worden opgeladen.





## 9. HET OPLOSSEN EN OPSPOREN VAN STORINGEN

Als de scootmobiel niets meer doet terwijl de accu's voldoende geladen zijn, controleer dan de volgende punten voordat u uw dealer raadpleegt.

### 9.1 Circuitonderbreker

Uw Mango Cat 4 is uitgerust met een handmatige circuitonderbreker. Wanneer de scootmobiel om onduidelijke redenen niet meer rijdt, ligt dit waarschijnlijk aan de circuitonderbreker. De circuitonderbreker bevindt zich op het accupakket van uw scootmobiel. In zeldzame gevallen gebeurt het dat het elektrische circuit tijdelijk overbelast is. Wanneer dit het geval is springt de circuitonderbreker naar buiten. Voor het resetten van de circuitonderbreker draait u de contactsleutel in de verticale stand (UIT) en drukt u de circuitonderbreker in (IN). Daarna kunt u de contactsleutel in de horizontale stand (AAN) draaien.



### 9.2 Wanneer de scootmobiel niet rijdt

- Controleer handmatige circuitonderbreker.
- Controleer alle zekeringen.
- Controleer alle verbindingen.
- Controleer of de gashendel in de neutrale positie staat.
- Verzeker u ervan dat de acculader ontkoppeld is van de scootmobiel.
- Verzeker u ervan dat de scootmobiel niet in de vrijloop staat.

Raadpleeg daarnaast onderstaand schema. Wanneer uw scootmobiel niet correct werkt, kunt u dit in enkele gevallen aflezen aan de hand van de contact indicator op de display van uw scootmobiel.

<b>FLASH CODE (Aantal knipperen)</b>	<b>FOUT WEERGEVEN DOOR CONTROLLER</b>	<b>CONDITIE VAN SCOOT MOBIEL</b>	<b>OPMERKINGEN</b>
1x knipperen.	Batterij moet worden opgeladen.	Rijden is nog mogelijk.	Het voltage van de batterij is gedaald naar 23.3 volt in neutraal, zo spoedig mogelijk opladen.
2x knipperen.	Batterij voltage is te laag.	Aandrijving onderbroken.	De Controller meet een totaal voltage van 16.5 volt op de batterijen. Controleer de conditie van de batterij en de verbindingen.
3x knipperen.	Batterij voltage is te hoog.	Aandrijving onderbroken.	De Controller meet een totaal voltage meer dan 32 volt. Controleer de conditie van de batterij en de verbinding. Vermoedelijk een storing in uw lader.
4x knipperen.	Motor storing.	Aandrijving onderbroken.	De Controller vond een kortsluiting of een overbelasting van de motor. Neem contact met uw leverancier.
5x knipperen.	Rem storing.	Aandrijving onderbroken.	Controleer of de remhendel actief is. Controleer daarnaast de bedradingen of kortsluitingen of kabelbreuken. Neem vervolgens contact met uw leverancier.
6x knipperen.	Potmeter storing.	Aandrijving onderbroken.	Zorg ervoor dat de potmeter in de 0-stand staat (neutraal). Neem eventueel contact op met uw leverancier.
7x knipperen.	Potmeter storing.	Aandrijving onderbroken.	Controleer de bedradingen van de pot meter op kortsluitingen of kabelbreuken. Neem eventueel contact op met uw leverancier.
8x knipperen.	Motor voltage fout.	Aandrijving onderbroken.	Motor of bedrading is defect. Controleer of de stekker correct is aangesloten op de Controller. Neem vervolgens contact op met uw leverancier.
9x knipperen.	Andere interne fouten.	Aandrijving onderbroken.	Neem contact op met uw leverancier.

Wanneer u al deze punten gecontroleerd heeft en de scootmobiel rijdt nog steeds niet, neem dan contact op met uw dealer.

**GENIET VAN UW VRIJHEID MAAR RIJD VOORZICHTIG!**

## 10. EIGENSCHAPPEN

<b>Elektrische installatie:</b>	24 V
<b>Gewicht (excl. accu's):</b>	39 kg
<b>Maximum laadgewicht:</b>	115 kg
<b>Type banden:</b>	Anti-lek

Maximum snelheid en actieradius in ideale omstandigheden:

**Cat 4:** Max. 7 km/u; tot 18 km bereik

Maximale helling:



Afmetingen:

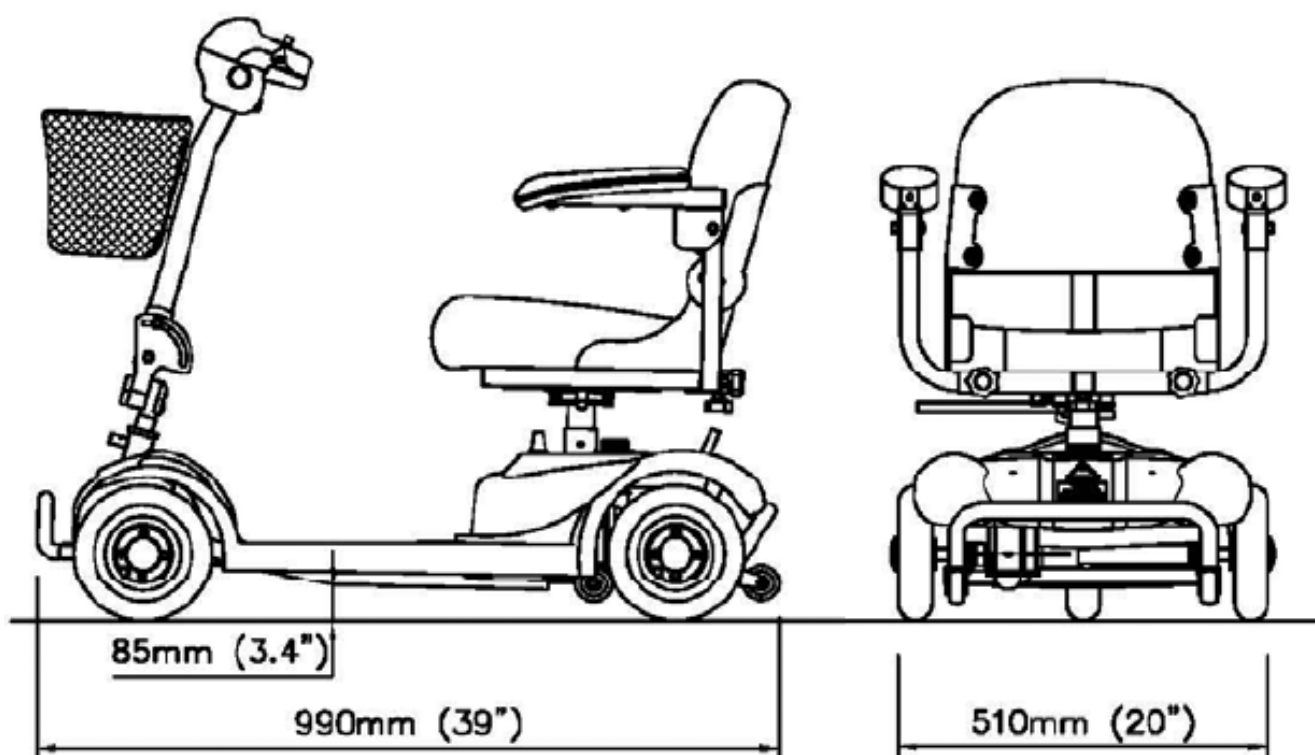



**Draaicirkel:**

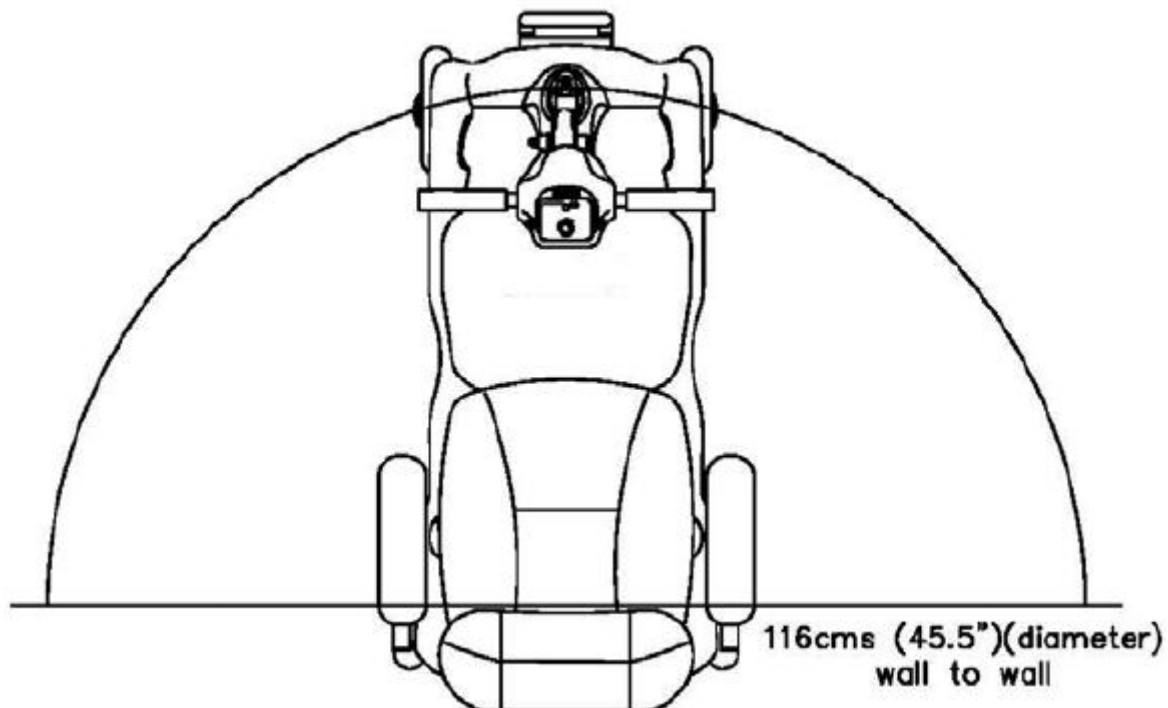

## 11. AANSPRAKELIJKHEID

Mango Mobility BV is niet aansprakelijk voor bedrijfs- en/of gevolgschade. Koper dient te allen tijde deze gebruiksaanwijzing voor gebruik aandachtig te bestuderen. Koper is te allen tijde zelf verantwoordelijk voor het in goede staat van dienst houden van de scootmobiel. Mango Mobility BV is nooit aansprakelijk voor schade en/of letsel veroorzaakt door geleverde scootmobiel aan koper of derden.

Mango Mobility BV behoudt zich het recht voor specificaties te wijzigen zonder mededeling vooraf.



e-mobility  
store

Gebruikershandleiding  
**CAT 4**

